

Innenvergleichsmessgerät für Nuten und Einstiche ON / ONM

Die besondere Schwierigkeit bei der Messung des Durchmessers einer Nut liegt darin, dass das Bohrungsmessgerät einen großen Mess- bzw. Rückzugsweg benötigt. Diesen bieten Innenmessgeräte, die auf dem Prinzip der Vergleichsmessung basieren, im Allgemeinen nicht.

Mit der Serie ON/ONM steht ein Bohrungsmessgerät zur Verfügung, welches speziell für diesen Anwendungsfall entwickelt wurde.

Mit dem universell verwendbaren ON - Grundgerät mit Pistolengriff und Rückzug kann durch Ergänzung mit Spreitzastern, die auf den jeweiligen \varnothing abgestimmt sind, ein breiter Anwendungsbereich von 6 – 200 mm abgedeckt werden.

Das Messgerät ist mit einer 1/100 mm Messuhr mit Messweg 10 mm zu bestücken.

Die Einstellung des Vergleichsmessgerätes erfolgt zweckmäßigerweise mit Hilfe von Einstellringen.

Die Serie ON für Anwendungen von \varnothing 6 – 22 mm besteht aus dem ON-Grundgerät sowie frei wählbaren ON-Tastern mit jeweils festem Anwendungsbereich.

Die Serie ONM besteht aus dem ON - Grundgerät sowie einem ONM - Spreitzaster für die Bereiche 20 – 55 mm bzw. 40 – 200 mm sowie frei wählbaren ONM - Messschiebern, die individuell auf die Messaufgabe abgestimmt sind. Die Messschieber können einfach und schnell ausgewechselt werden.

Technische Daten:

Anwendungsbereich:	6 – 200 mm
Wiederholgenauigkeit:	0,01 mm
Abweichungsspanne:	1 % vom Messweg

Zubehör / Sonderausführungen:

- Messtiefenverlängerung
- Tiefenanschlag
- ONM - Messschieber mit Sondermessbereich

Für ONM (ab \varnothing 20 mm):

- Grundgerät und ONM - Spreitzaster mit 20 mm Rückzugsweg s (Standard = 10 mm)



Grundgerät ON, Messschieber, Spreitzaster ONM

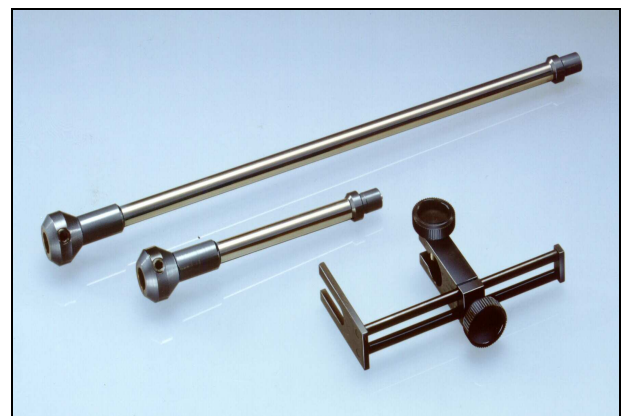

Zubehör MTV und Tiefenanschlag

Taster	d ₁	d ₂	b	MT	s
ON 8	6	6 - 8	0,8	60	2
ON 12	8	8-12	1,2	60	4
ON 14	10	10-14	1,2	60	4
ON 18	12	12-18	1,2	60	6
ON 22	16	16-22	1,2	60	6
ONM 20 – 55	20 – 55		2,2	140	10
ONM 40 - 200	40 – 200		2,5	140	10

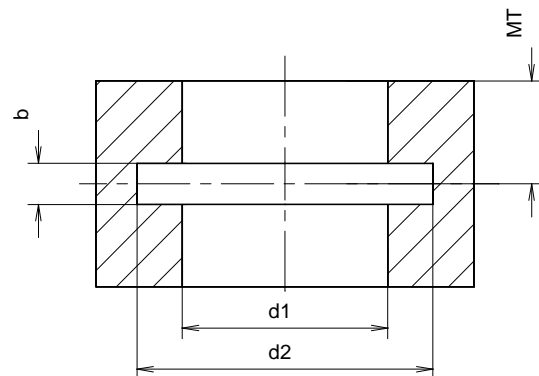

Sonderausführungen

Für Anforderungen, bei denen die erreichbare Messmittelfähigkeit des Spreiztasters nicht ausreicht, kann der Spreiztaster in eine Zentrierhülse integriert werden.

Die automatische Zentrierung und Ausrichtung des Messdornes erfolgt in der Grundbohrung d_1 , der integrierte Taster mißt den Nutdurchmesser d_2 .

Damit werden die gleichen Eigenschaften wie bei der Messung mit dem Messdorn der Serie OD erreicht:

- selbstzentrierend
- automatische Ausrichtung in der Bohrung
- einfache und schnelle Messung
- hohe Messmittelfähigkeit
- automatisierter Messvorgang mit Handlicheinrichtung möglich
- stehende Messwertanzeige
- SPC - Erfassung möglich
- schwimmende Antastung

Der Messdorn ON-OD ist für Durchmesser von 6 – 100 mm verfügbar. Die maximal mögliche Nuttiefe beträgt bis zu 10 mm.



Messdorn ON-OD

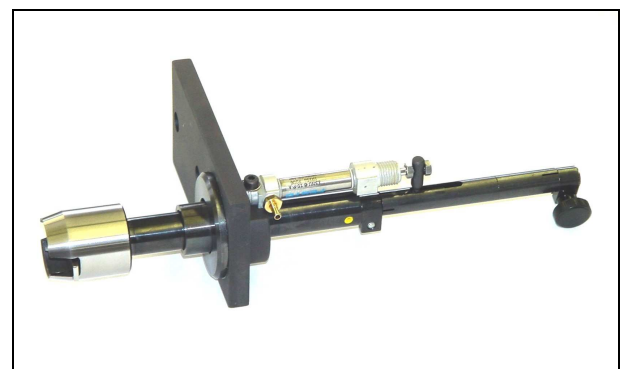

Ausführung mit Schwimmhalter und pneumatischen Rückzug für automatische Messstation