

SUBITO®-Innenmessgeräte

SL

zum Messen von Bohrungen
bei eingefahrener Bohrstange

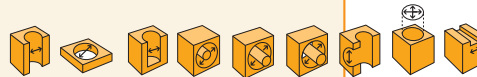

SERIE 150-154

Selbstzentrierendes Innenmessgerät zur
Bestimmung von Bohrungsdurchmessern
z.B. bei eingefahrener Bohrstange.

Ausstattung: Messgerät mit Säule zum
Voreinstellen des Durchmessers mit
mm- oder inch-Teilung, im Holzkasten,
ohne Messuhr.

SUBITO® SL

Anwendungsbereich [mm]	Bohrstangen- Ø maximal [mm]	Messtiefe [mm]	Art.-Nr.
25 - 70	45	12	150 00000
35 - 105	70	17,5	151 00000
100 - 210	130	30	152 00000
100 - 280	130	30	153 00000
200 - 500	220	30	154 00000
[inch]	[inch]	[inch]	
1.00 - 2.75	1.77	0.47	150 00001
1.38 - 4.33	2.76	0.69	151 00001
3.94 - 8.27	5.12	1.18	152 00001
3.94 - 11.02	5.12	1.18	153 00001
7.87 - 19.68	8.66	1.18	154 00001



SUBITO® SL

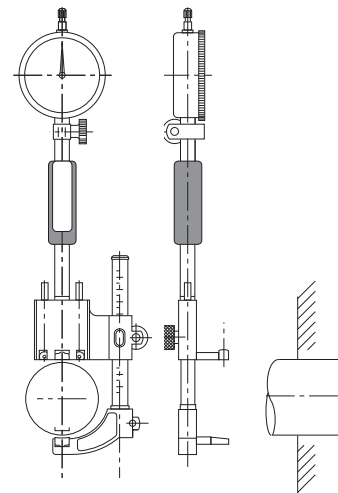

**Herstellerprüfzertifikate
für alle Schwenk-
Messgeräte siehe Seite 32**